

## КОММЕРЧЕСКОЕ ПРЕДЛОЖЕНИЕ

Стальной самосвальный полуприцеп  
с задней выгрузкой, V=33 м<sup>3</sup> 914296-01



### ОРИЕНТИРОВОЧНЫЕ РАЗМЕРЫ, МАССА И ОБЪЕМ ПОЛУПРИЦЕПА:

**НАЗНАЧЕНИЕ** — транспортировка сыпучих грузов.

Длина габаритная, L, мм	Ширина габаритная, мм	Высота габаритная, H2, мм	Внутренняя ширина кузова, мм	Внутренняя высота кузова H3, мм	Внутренняя длина кузова, мм
10 900	2 550	3 300	2 350	1 600	9 100

Внутренний объём кузова,	Грузоподъёмность полуприцепа,	Максимальная полная масса	Снаряжённая масса полуприцепа,	Межосевое расстояние	Высота ССУ, минимальная H1, мм	Нагрузка на ССУ допустимая,

ООО «Транзит-Дон» - ИНН 6165097122, КПП 616201001, ОГРН 1026103735052  
Юридический адрес: 344001, Ростовская область, г. Ростов-на-Дону, ул. Некрасовская, дом 85, офис 13.

Банковские реквизиты: Р/сч 40702810700000010591, в ПАО КБ "Центр-Инвест", г. Ростов-на -Дону  
К/с 30101810100000000762

М <sup>3</sup>	кг	автопоезда, кг	кг	е, мм		кг
33	до 30 000	43 000	от 8 500	1 310	1 150	16 000

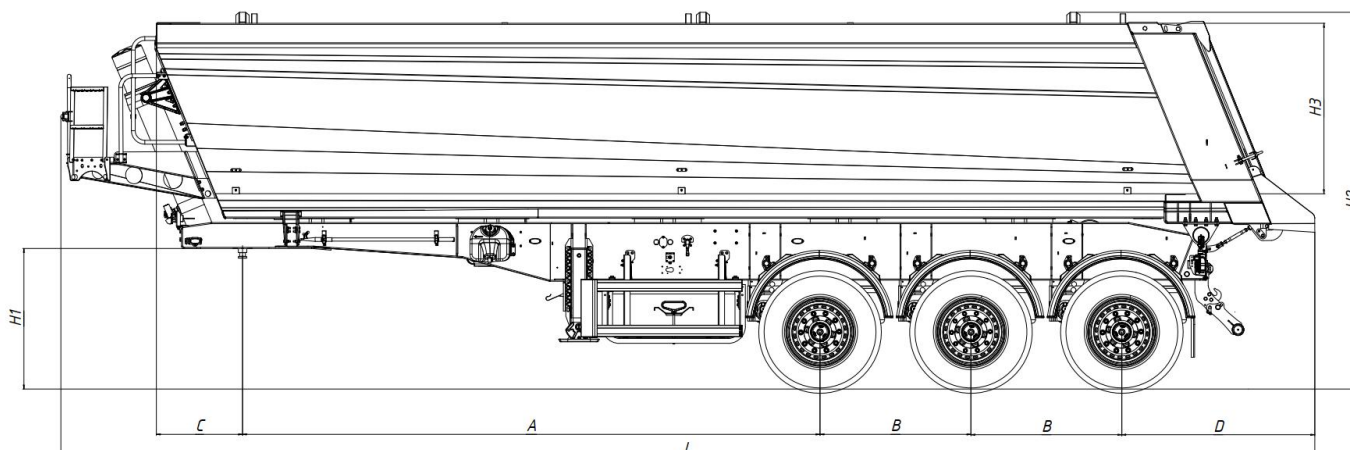

### **КОНСТРУКЦИЯ ПОЛУПРИЦЕПА:**

- сварная рама усиленной конструкции из двух лонжеронов двутаврового сечения, соединённых поперечными балками;
- опорное устройство двухскоростное с ручным односторонним приводом;
- шкворень диаметром 2" марки JOST / SAF / OMS, международного типа или аналог;
- корзина для двух запасных колёс;
- заднее защитное устройство;
- оцинкованные кронштейны навесного оборудования;
- боковая защита из алюминиевого профиля;
- задняя разгрузка.

### **КУЗОВ:**

- толщина борта – 5 мм;
- толщина основания кузова – 5 мм;
- откидной задний борт с верхней навеской;
- съёмный направляющий склиз задней выгрузки;
- оцинкованная площадка обслуживания пола;
- светоотражающая маркировка.

ООО «Транзит-Дон» - ИНН 6165097122, КПП 616201001, ОГРН 1026103735052  
Юридический адрес: 344001, Ростовская область, г. Ростов-на-Дону, ул. Некрасовская, дом 85, офис 13.

Банковские реквизиты: Р/сч 40702810700000010591, в ПАО КБ "Центр-Инвест", г. Ростов-на -Дону  
К/с 30101810100000000762

**ПОДВЕСКА И ШИНЫ:**

- 3 оси;
- 1 ось подъёмная;
- тормозные механизмы барабанного типа;
- шины (на усмотрение производителя) размерностью 385/65 R22,5 на дисках - 6 шт.

**ГИДРАВЛИЧЕСКАЯ СИСТЕМА:**

- 1 гидроцилиндр Vinotto или аналог;
- блокирующий клапан Vinotto KVLV CPC 10 F-00.

**ТОРМОЗНАЯ СИСТЕМА:**

- пневматическая двухконтурная тормозная система с ABS.

**ЭЛЕКТРООБОРУДОВАНИЕ:**

- электрооборудование Aspoeck / Hella / Ermax или аналог.

**КОМПЛЕКТАЦИЯ:**

- крылья Domar / Parlok / Lago или аналог;
- 2 противооткатных упора Lokhen или аналог;

**ПОЛОГ И СИСТЕМА КРЕПЛЕНИЯ:**

- полог из ПВХ плотностью 630-680 гр./м<sup>2</sup> (цвет серебряный);
- направление разматывания тента – на правую сторону;
- свес полога с каждой стороны - 20 см;
- фиксация полога с помощью стяжных ремней и трещоток на кузове;
- сматывающее устройство полога из алюминиевого профиля с вращающейся ручкой;
- площадка полога в передней части кузова;
- дуги полога съёмные.

**РАМА ОКРАШЕНА ПО ФИРМЕННОЙ ТРЕХСТУПЕНЧАТОЙ СИСТЕМЕ ОКРАСКИ****«PRIME SYSTEM»:**

1. обработка поверхности в дробеструйной камере;
2. покрытие грунтом с содержанием антикоррозионных элементов;
3. окраска премиальной эмалью

ООО «Транзит-Дон» - ИНН 6165097122, КПП 616201001, ОГРН 1026103735052  
Юридический адрес: 344001, Ростовская область, г. Ростов-на-Дону, ул. Некрасовская, дом 85,  
офис 13.

Банковские реквизиты: Р/сч 40702810700000010591, в ПАО КБ "Центр-Инвест", г.  
Ростов-на -Дону  
К/с 30101810100000000762

Стоимость полуприцепа (включая дополнительное оборудование): **5 390 000 рублей**  
(в т.ч. НДС 20%).

Срок поставки: по состоянию на 19.08.24 – в наличии.

*ООО «Транзит-Дон» - ИНН 6165097122, КПП 616201001, ОГРН 1026103735052  
Юридический адрес: 344001, Ростовская область, г. Ростов-на-Дону, ул. Некрасовская, дом 85,  
офис 13.*

*Банковские реквизиты: Р/сч 40702810700000010591, в ПАО КБ "Центр-Инвест", г.  
Ростов-на -Дону  
К/с 30101810100000000762*