

# БЕНЗОВОЗ

## V= 35 М<sup>3</sup> 914210

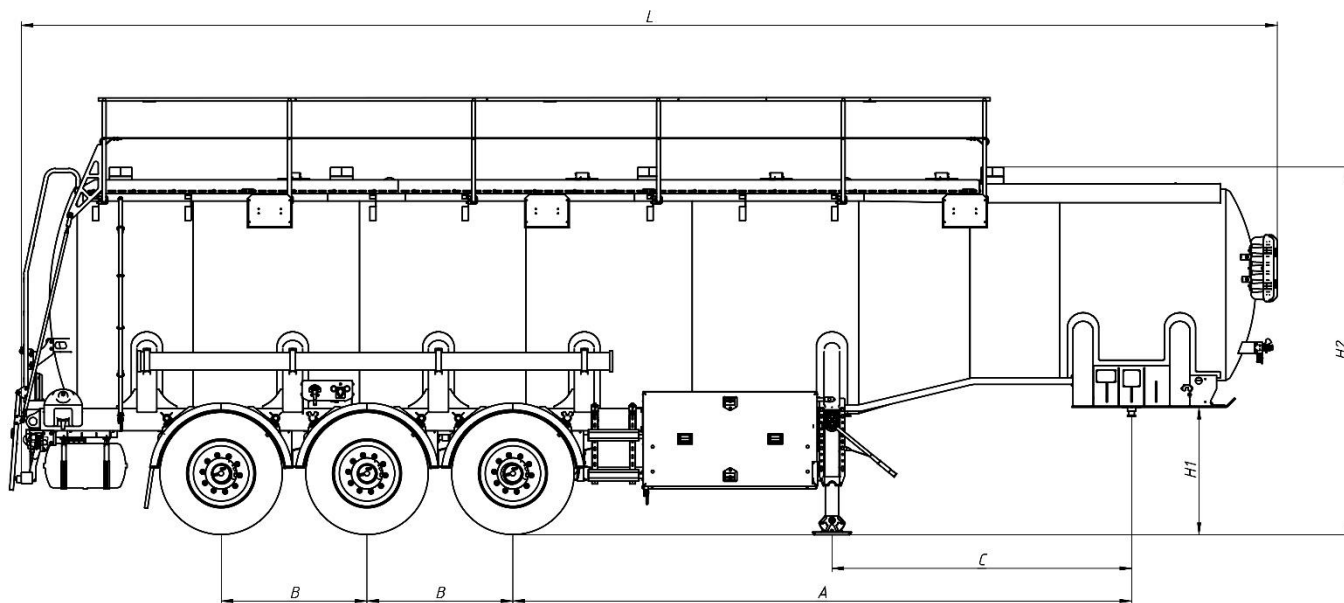

### ОРИЕНТИРОВОЧНЫЕ РАЗМЕРЫ, МАССА И ОБЪЕМ ПОЛУПРИЦЕПА:

**НАЗНАЧЕНИЕ** — транспортировка светлых нефтепродуктов плотностью не более 860 кг/м<sup>3</sup>.

**МАТЕРИАЛ КОЛБЫ** — сталь 09Г2С, толщина 4 мм.

**ФОРМА** — цилиндр переменного сечения (бутылочная форма).

Объем общий, м <sup>3</sup>	Снаряжённая масса, кг	Расстояние от шкворня до 1-й оси А, мм	Расстояние между осями В, мм	Расстояние от шкворня до лап С, мм	Высота ССУ Н1, мм	Общая высота Н2, мм	Общая длина L, мм
35	7 600	5 790	1 310	2 692	1 350	3 700	11 250

Общее количество секций	Секция 5, м <sup>3</sup>	Секция 4, м <sup>3</sup>	Секция 3, м <sup>3</sup>	Секция 2, м <sup>3</sup>	Секция 1, м <sup>3</sup>
5	-	-	-	-	-

ООО «Транзит-Дон» - ИНН 6165097122, КПП 616201001, ОГРН 1026103735052

Юридический адрес: 344001, Ростовская область, г. Ростов-на-Дону, ул. Некрасовская, дом 85, офис 13.

**Банковские реквизиты:** Р/сч 40702810700000010591, в ПАО КБ "Центр-Инвест", г. Ростов-на -Дону  
К/с 30101810100000000762

**КОНСТРУКЦИЯ ЦИСТЕРНЫ:**

- шкворень диаметром 2", международного типа с опорной плитой;
- опорное устройство двухскоростное с ручным односторонним приводом;
- экологический короб со сливом на две стороны;
- люки Normes (Италия) в соответствии с количеством секций или аналог;
- пневматические донные клапана Dixon (Англия) / Normes (Италия) в соответствии с количеством секций или аналог;
- блок управления донными клапанами;
- шаровые краны в соответствии с количеством секций;
- сливной шкаф расположен по ходу движения с правой стороны (со стороны пассажира);
- устройство для крепления запасного колеса;
- противоподкатный брус с регулировкой по высоте;
- стальная оцинкованная пешеходная дорожка;
- лестница в задней части цистерны;
- алюминиевые поднимающиеся перила (высота 800 мм);
- оцинкованные кронштейны навесного оборудования.

**ПОДВЕСКА И ШИНЫ:**

- 3 оси HJ (Китай) или аналог;
- тормозные механизмы дискового типа;
- шины бескамерные (на усмотрение производителя) размерностью 385/65 R22,5 с диском - 6 + 1 шт.

**ТОРМОЗНАЯ СИСТЕМА:**

- пневматическая двухконтурная тормозная система с ABS.

**ЭЛЕКТРООБОРУДОВАНИЕ:**

- электрооборудование Aspoeck / Hella / Ermax или аналог.

**КОМПЛЕКТАЦИЯ:**

- композитный сливной рукав 4,0 м Испания / Италия / Англия или аналог – 1 шт.;
- быстроразъемные соединения типа Camlock или аналог на сливных рукавах;
- пеналы для сливных рукавов из ПВХ – 2 шт.;
- ящик для песка – 1 шт.;
- ящик для огнетушителя – 2 шт.;
- огнетушитель – 2 шт.;
- бак для воды с краном и дозатором под жидкое мыло – 1 шт.;
- контурная светоотражающая маркировка лентой премиального качества;
- табличка с указанием типа груза;
- противооткатные упоры;
- индивидуальные крылья с кронштейнами – 6 шт.;
- брызговики задних колес – 2 шт.;
- боковая защита – 2 шт.

**ПОЛУПРИЦЕП ОКРАШЕН ПО ФИРМЕННОЙ ТРЕХСТУПЕНЧАТОЙ СИСТЕМЕ ОКРАСКИ «PRIME SYSTEM»:**

ООО «Транзит-Дон» - ИНН 6165097122, КПП 616201001, ОГРН 1026103735052

Юридический адрес: 344001, Ростовская область, г. Ростов-на-Дону, ул. Некрасовская, дом 85, офис 13.

**Банковские реквизиты:** Р/сч 40702810700000010591, в ПАО КБ "Центр-Инвест", г. Ростов-на -Дону  
К/с 30101810100000000762

1. обработка поверхности в дробеструйной камере;
2. покрытие грунтом с содержанием антикоррозионных элементов;
3. окраска премиальной эмалью.

Доп. Оборудование:

- Установка оборудования Normes для нижнего налива API (включая оборудование для рециркуляции ПВС, без шланга для рециркуляции) для полуприцепа с 5 отсеками
- Общий (коллекторный) слив (до 5 секций включительно)
- Установка изолированного сквозного шкафа – слив справа (включая кронштейн под запасное колесо)
- Добавление 1 отсека к стандартной комплектации (включая стандартную запорную арматуру)